

Прямоугольные канальные вентиляторы

КЕ/КТ 40-20



- Возможность регулирования скорости
- Встроенные термоконтакты
- Возможность установки в любом положении
- Не требуют техобслуживания и надежны в работе

Вентиляторы серии КЕ/КТ оснащены двигателями с внешним ротором и крыльчатками с загнутыми вперед лопатками. Корпус изготовлен из стального гальванизированного листа.

Для защиты от перегрева вентиляторы оснащены встроенными термоконтактами с выводами для подключения к устройству защиты двигателя.

Вентиляторы могут устанавливаться в любом положении и легко соединяются с помощью гибких соединений серии DS. Вентиляторы серии КЕ/КТ 40-20 электрически подключаются к клеммной коробке, установленной на корпусе.

		КЕ 40-20-4	КТ 40-20-4
Напряжение/Частота	В/50 Гц	230	400
Фазность	~	1	3
Потребляемая мощность	Вт	230	290
Ток	А	1,11	0,52
Макс. расход воздуха	м ³ /с (м ³ /час)	0,26 (930)	0,37 (1325)
Частота вращения	мин ⁻¹	1205	1300
Макс. температура перемещаемого воздуха	°С	45	55
Макс. темп. перемещаемого воздуха при регулировании	°С	45	55
Уровень звукового давления на расстоянии 3 м	дБ(А)	55	53
Вес	кг	12	12
Класс изоляции двигателя		F	B
Класс защиты двигателя		IP 44	IP 44
Емкость конденсатора	мкФ	6	-
Тип термозащиты		STET 10B	STDT 16
Регулятор скорости, 5-ст.	Трансформатор	RTRE 1,5	RTRD 2
Регулятор, 5-ст. высокая/низкая скорость	Трансформатор	REU 1,5 + STET 10B	RTRDU 2
Регулятор скорости, бесшаговый	Тиристор	MTY 1AU + STET 10B	-
Регулятор скорости, электронный		RET, REP, REPT 6	CXET/AV + PKDT 5
Схема подключения, стр. 11-13		5	5

Принадлежности



DS стр. 509

VK стр. 511

LDR стр. 515

FFK стр. 517

RB стр. 522

VBR стр. 525

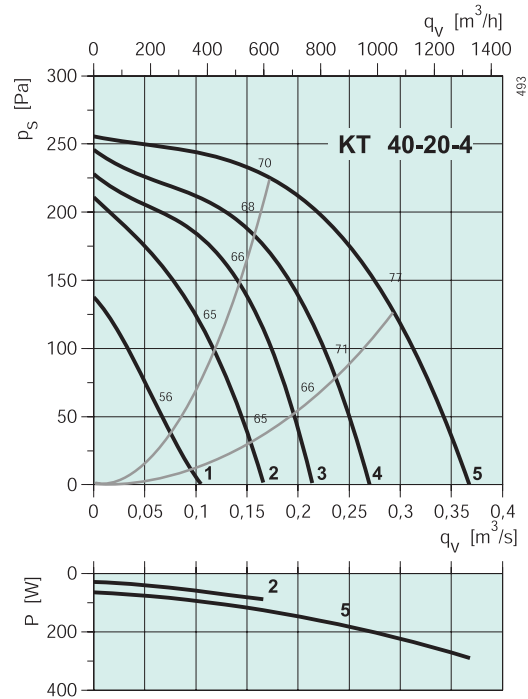
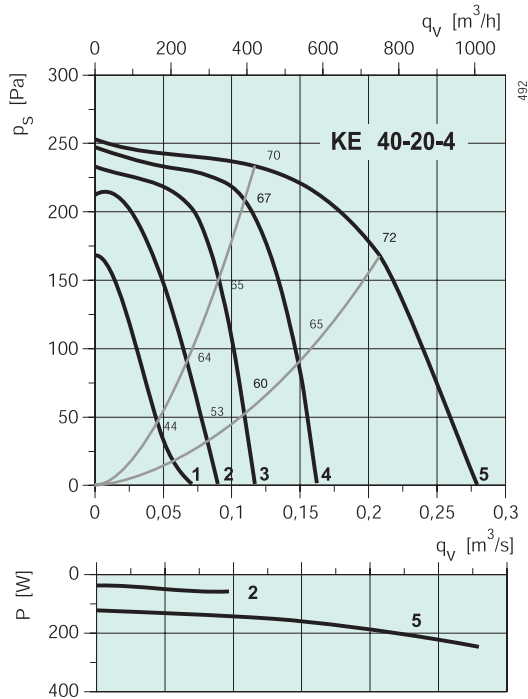

KE 40-20-4

	Гц	Октавные полосы частот, Гц								
		Общ.	63	125	250	500	1k	2k	4k	8k
L_{WA} к входу	дБ(А)	70	54	66	64	62	56	56	55	49
L_{WA} к выходу	дБ(А)	72	55	63	67	65	65	63	61	54
L_{WA} к окружению	дБ(А)	62	38	45	59	55	56	49	46	41
с LDR 40-20										
L_{WA} к входу	дБ(А)	63	54	61	55	47	33	40	43	39
L_{WA} к выходу	дБ(А)	63	55	58	58	50	42	47	49	44

Условия испытаний: $q_v = 0,17 \text{ м}^3/\text{с}$, $P_s = 207 \text{ Па}$

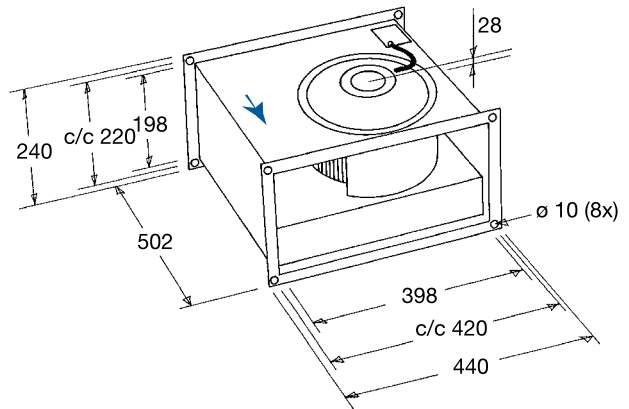

KT 40-20-4

	Гц	Октавные полосы частот, Гц								
		Общ.	63	125	250	500	1k	2k	4k	8k
L_{WA} к входу	дБ(А)	70	55	68	65	60	56	55	53	46
L_{WA} к выходу	дБ(А)	72	54	64	69	64	65	62	59	52
L_{WA} к окружению	дБ(А)	60	33	41	58	51	49	44	40	33
с LDR 40-20										
L_{WA} к входу	дБ(А)	64	55	63	56	45	39	39	41	36
L_{WA} к выходу	дБ(А)	64	54	59	60	49	42	46	47	42

Условия испытаний: $q_v = 0,14 \text{ м}^3/\text{с}$, $P_s = 236 \text{ Па}$

Электрические принадлежности



Трансформатор
стр. 485



Реле термозащиты
стр. 501



Тиристор
стр. 487



Регулятор
стр. 489

Прямоугольные каналные вентиляторы

KE/КТ 50-25



KE 50-25

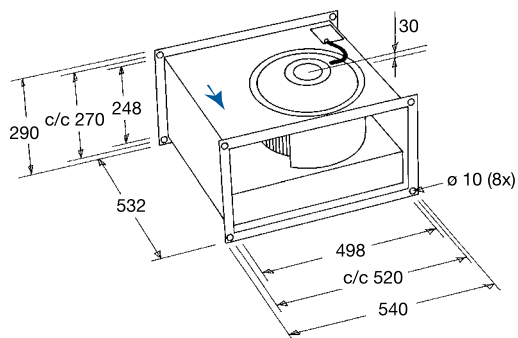

КТ 50-25

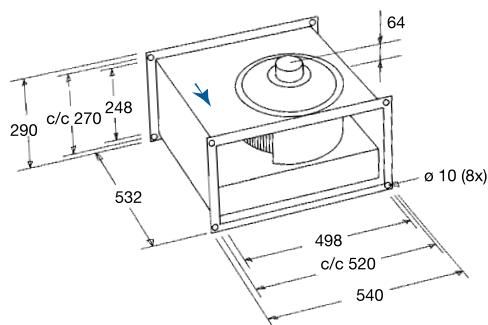

Описание приведено на стр. 118

		KE 50-25-4	КТ 50-25-4	КТ 50-25-6
Напряжение/Частота	В/50 Гц	230	400	400
Фазность	~	1	3	3
Потребляемая мощность	Вт	530	550	220
Ток	А	2,51	0,95	0,44
Макс. расход воздуха	м³/с (м³/час)	0,48 (1725)	0,53 (1925)	0,38 (1370)
Частота вращения	мин⁻¹	1300	1295	825
Макс. температура перемещаемого воздуха	°С	70	40	60
Макс. темп. перемещ. воздуха при регулировании	°С	50	40	60
Уровень звукового давления на расстоянии 3 м	дБ(А)	56	55	44
Вес	кг	18	17	17
Класс изоляции двигателя		B	F	B
Класс защиты двигателя		IP 54	IP 54	IP 54
Емкость конденсатора	мкФ	8	-	-
Тип термозащиты		STET 10B	STDT 16	STDT 16
Регулятор скорости, 5-ст.	Трансформатор	RTRE 3	RTRD 2	RTRD 2
Регулятор, 5-ст. высокая/низкая скорость	Трансформатор	REU 3 + STET 10B	RTRDU 2	RTRDU 2
Регулятор скорости, бесшаговый	Тиристор	MTY 4AU + STET 10B	-	-
Регулятор скорости, электронный		RET, REP, REPT 6	CXET/AV + PKDT 5	CXET/AV + PKDT 5
Схема подключения, стр. 11-13		6	8	8

Принадлежности



DS стр. 509 VK стр. 511 LDR стр. 515 FFK стр. 517 RB стр. 522 VBR стр. 525

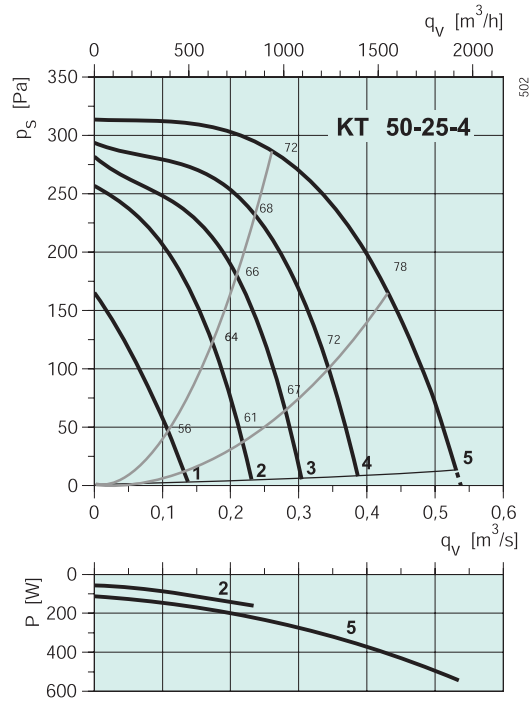
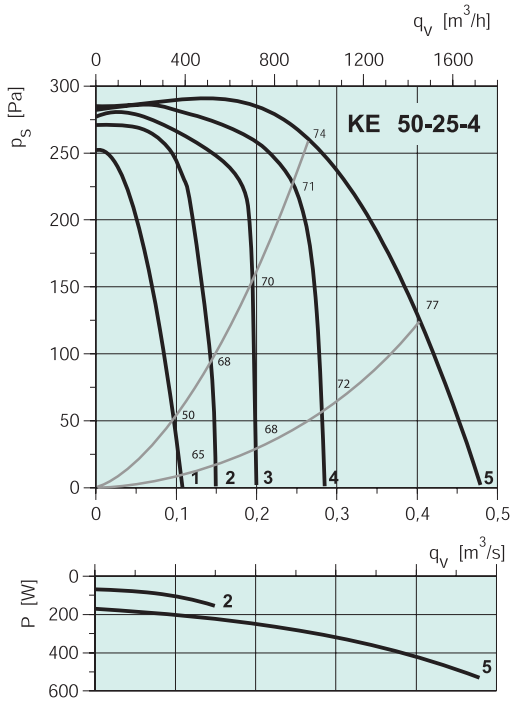

Мин. статический подпор: 13 Па

KE 50-25-4

	Гц	Октавные полосы частот, Гц								
		Общ.	63	125	250	500	1k	2k	4k	8k
L _{WA} к входу	дБ(А)	74	62	70	67	59	63	64	62	59
L _{WA} к выходу	дБ(А)	77	55	64	67	69	72	70	68	64
L _{WA} к окружению	дБ(А)	63	35	47	57	58	55	51	46	50
с LDR 50-25										
L _{WA} к входу	дБ(А)	65	62	60	52	34	38	44	47	47
L _{WA} к выходу	дБ(А)	61	55	54	52	44	47	50	53	52

Условия испытаний: $q_v = 0,27 \text{ м}^3/\text{с}$, $P_s = 259 \text{ Па}$

KT 50-25-4

	Гц	Октавные полосы частот, Гц								
		Общ.	63	125	250	500	1k	2k	4k	8k
L _{WA} к входу	дБ(А)	72	59	68	65	60	63	64	62	58
L _{WA} к выходу	дБ(А)	76	56	63	65	67	71	69	67	64
L _{WA} к окружению	дБ(А)	62	38	46	53	55	56	52	50	55
с LDR 50-25										
L _{WA} к входу	дБ(А)	62	59	58	50	35	38	44	47	46
L _{WA} к выходу	дБ(А)	61	56	53	50	42	46	49	52	52

Условия испытаний: $q_v = 0,28 \text{ м}^3/\text{с}$, $P_s = 284 \text{ Па}$

KT 50-25-6

	Гц	Октавные полосы частот, Гц								
		Общ.	63	125	250	500	1k	2k	4k	8k
L _{WA} к входу	дБ(А)	63	51	60	56	52	53	53	50	44
L _{WA} к выходу	дБ(А)	66	50	55	56	61	59	57	55	47
L _{WA} к окружению	дБ(А)	51	34	39	47	46	43	37	33	29
с LDR 50-25										
L _{WA} к входу	дБ(А)	54	51	50	41	27	28	33	35	32
L _{WA} к выходу	дБ(А)	52	50	45	41	36	34	37	40	35

Условия испытаний: $q_v = 0,19 \text{ м}^3/\text{с}$, $P_s = 133 \text{ Па}$

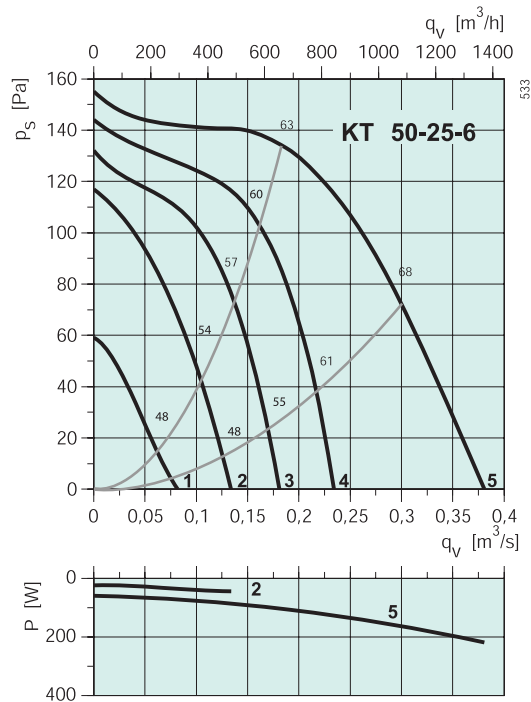

Электрические принадлежности

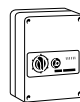

Трансформатор
стр. 485



Реле термозащиты
стр. 501



Тиристор
стр. 487



Регулятор
стр. 492

Прямоугольные канальные вентиляторы

KE 50-30



- Возможность регулирования скорости
- Встроенные термоконтакты
- Возможность установки в любом положении
- Не требуют техобслуживания и надежны в работе

Вентиляторы серии KE оснащены двигателями с внешним ротором и крыльчатками с загнутыми вперед лопатками. Корпус изготовлен из стального гальванизированного листа.

Для защиты от перегрева вентиляторы оснащены встроенными термоконтактами с выводами для подключения к устройству защиты двигателя.

Вентиляторы могут устанавливаться в любом положении и легко подсоединяются с помощью гибких соединений серии DS. Вентиляторы серии KE электрически подключаются к клеммной коробке, установленной на корпусе.

		KE 50-30-4	KE 50-30-6
Напряжение/Частота	В/50 Гц	230	230
Фазность	~	1	1
Потребляемая мощность	Вт	770	292
Ток	А	3,40	1,47
Макс. расход воздуха	м ³ /с (м ³ /час)	0,60 (2170)	0,40 (1455)
Частота вращения	мин ⁻¹	1230	680
Макс. температура перемещаемого воздуха	°С	50	50
Макс. темп. перемещаемого воздуха при регулировании	°С	50	50
Уровень звукового давления на расстоянии 3 м	дБ(А)	59	48
Вес	кг	21	21
Класс изоляции двигателя		В	В
Класс защиты двигателя		IP 54	IP 54
Емкость конденсатора	мкФ	14	6
Тип термозащиты		STET 10B	STET 10B
Регулятор скорости, 5-ст.	Трансформатор	RTRE 5	RTRE 3
Регулятор, 5-ст. высокая/низкая скорость	Трансформатор	REU 5 + STET 10B	REU 3 + STET 10B
Регулятор скорости, бесшаговый	Тиристор	MTY 4AU + STET 10B	MTY 2AU + STET 10B
Регулятор скорости, электронный		RET, REP, REPT 6	RET, REP, REPT 6
Схема подключения, стр. 11-13		6	6

Принадлежности



DS стр. 509

VK стр. 511

LDR стр. 515

FFK стр. 517

RB стр. 522

VBR стр. 525

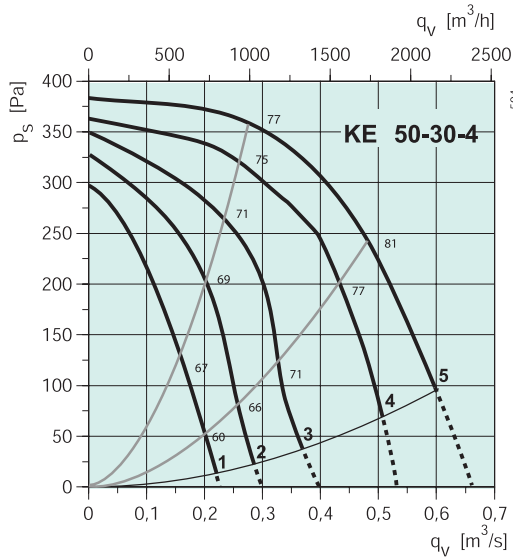

Мин. статический подпор: 90 Па

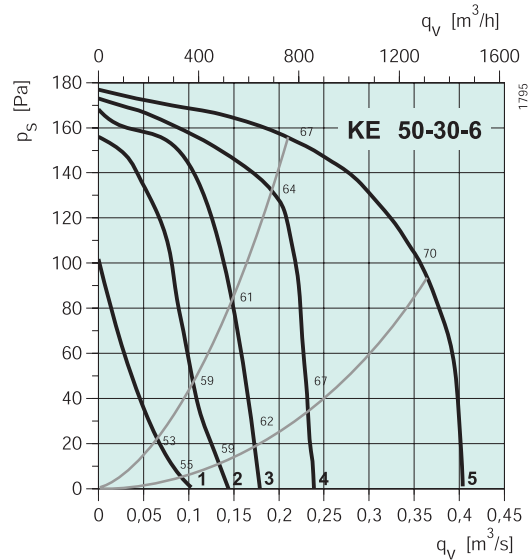

KE 50-30-4

Октавные полосы частот, Гц

	Гц	Общ.	63	125	250	500	1k	2k	4k	8k
L_{WA} к входу	дБ(А)	77	65	73	68	64	67	68	66	62
L_{WA} к выходу	дБ(А)	80	60	69	68	71	76	73	72	66
L_{WA} к окружению	дБ(А)	66	38	54	62	58	61	55	51	47
с LDR 50-30										
L_{WA} к входу	дБ(А)	68	65	65	53	44	36	51	52	51
L_{WA} к выходу	дБ(А)	66	60	61	53	51	45	56	58	55

Условия испытаний: $q_v = 0,34 \text{ м}^3/\text{с}$, $P_s = 336 \text{ Па}$

KE 50-30-6

Октавные полосы частот, Гц

	Гц	Общ.	63	125	250	500	1k	2k	4k	8k
L_{WA} к входу	дБ(А)	67	57	63	59	57	58	59	56	48
L_{WA} к выходу	дБ(А)	70	54	60	59	64	65	62	61	52
L_{WA} к окружению	дБ(А)	55	44	47	51	46	49	43	39	34
с LDR 50-30										
L_{WA} к входу	дБ(А)	59	57	55	44	37	27	42	42	37
L_{WA} к выходу	дБ(А)	59	54	52	44	44	34	45	47	41

Условия испытаний: $q_v = 0,26 \text{ м}^3/\text{с}$, $P_s = 145 \text{ Па}$

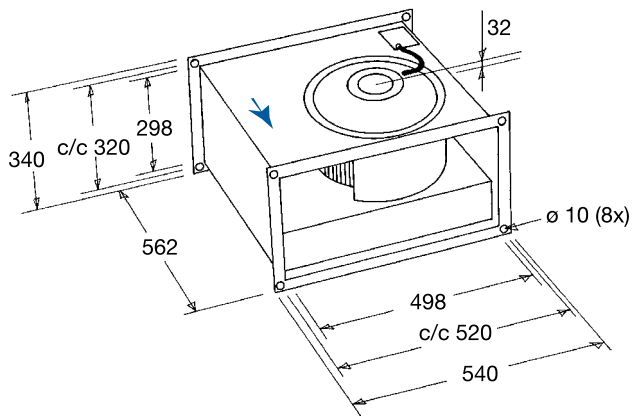

Электрические принадлежности



Трансформатор
стр. 485



Реле термозащиты
стр. 501



Тиристор
стр. 487



Регулятор
стр. 489

Прямоугольные канальные вентиляторы

КТ 50-30



- Возможность регулирования скорости
- Встроенные термоконтакты
- Возможность установки в любом положении
- Не требуют техобслуживания и надежны в работе

Вентиляторы серии КТ оснащены двигателями с внешним ротором и крыльчатками с загнутыми вперед лопатками. Корпус изготовлен из стального гальванизированного листа.

Для защиты от перегрева вентиляторы оснащены встроенными термоконтактами с выводами для подключения к устройству защиты двигателя.

Вентиляторы могут устанавливаться в любом положении и легко подсоединяются с помощью гибких соединений серии DS. Вентиляторы серии КТ электрически подключаются к клеммной коробке, установленной на корпусе.

		КТ 50-30-4	КТ 50-30-6
Напряжение/Частота	В/50 Гц	400	400
Фазность	~	3	3
Потребляемая мощность	Вт	800	330
Ток	А	1,41	0,66
Макс. расход воздуха	м³/с (м³/час)	0,65 (2345)	0,51 (1835)
Частота вращения	мин ⁻¹	1270	805
Макс. температура перемещаемого воздуха	°С	40	50
Макс. темп. перемещаемого воздуха при регулировании	°С	40	50
Уровень звукового давления на расстоянии 3 м	дБ(А)	57	51
Вес	кг	21	20
Класс изоляции двигателя		В	В
Класс защиты двигателя		IP 54	IP 54
Тип термозащиты		STDT 16	STDT 16
Регулятор скорости, 5-ст.	Трансформатор	RTRD 2	RTRD 2
Регулятор, 5-ст. высокая/низкая скорость	Трансформатор	RTRDU 2	RTRDU 2
Регулятор скорости, электронный		CXET/AV + PKDT 5	CXET/AV + PKDT 5
Схема подключения, стр. 11-13		8	8

Принадлежности



DS стр. 509 VK стр. 511 LDR стр. 515 FFK стр. 517 RB стр. 522 VBR стр. 525

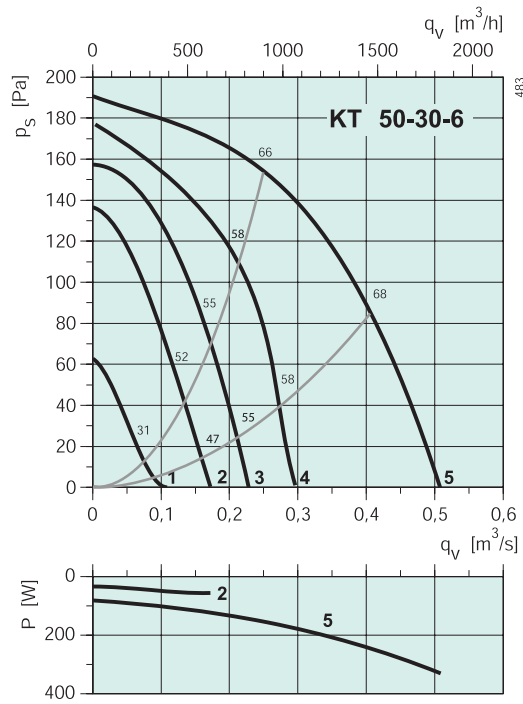
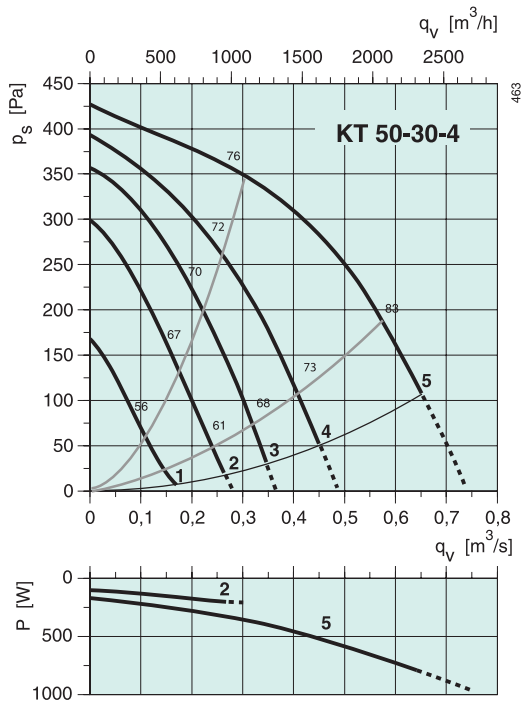

KT 50-30-4

	Гц	Октавные полосы частот, Гц								
		Общ.	63	125	250	500	1k	2k	4k	8k
L_{WA} к входу	дБ(А)	76	65	71	65	63	66	67	66	62
L_{WA} к выходу	дБ(А)	79	63	70	68	70	74	72	71	66
L_{WA} к окружению	дБ(А)	64	43	52	59	55	58	54	50	48
с LDR 50-30										
L_{WA} к входу	дБ(А)	68	65	63	50	43	35	50	52	51
L_{WA} к выходу	дБ(А)	67	63	62	53	50	43	55	57	55

Условия испытаний: $q_v = 0,29 \text{ м}^3/\text{с}$, $P_s = 352 \text{ Па}$

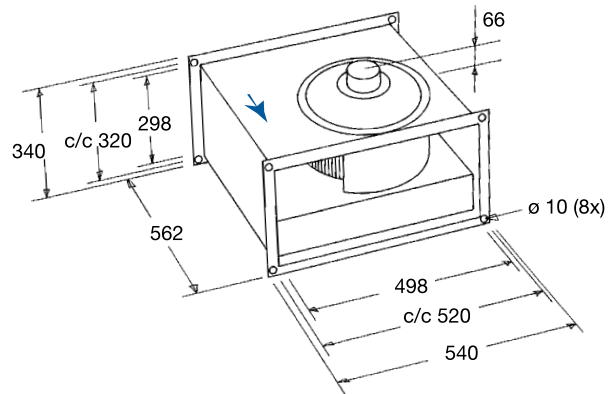

KT 50-30-6

	Гц	Октавные полосы частот, Гц								
		Общ.	63	125	250	500	1k	2k	4k	8k
L_{WA} к входу	дБ(А)	66	53	62	56	56	58	58	56	48
L_{WA} к выходу	дБ(А)	73	52	61	60	68	67	64	64	54
L_{WA} к окружению	дБ(А)	58	32	44	52	54	50	46	44	36
с LDR 50-30										
L_{WA} к входу	дБ(А)	57	53	54	41	36	27	41	42	37
L_{WA} к выходу	дБ(А)	58	52	53	45	48	36	47	50	43

Условия испытаний: $q_v = 0,27 \text{ м}^3/\text{с}$, $P_s = 154 \text{ Па}$

Электрические принадлежности



Трансформатор
стр. 485



Реле термозащиты
стр. 501



Регулятор
стр. 492

Прямоугольные канальные вентиляторы

KE 60-30



- Возможность регулирования скорости
- Встроенные термоконтакты
- Возможность установки в любом положении
- Не требуют техобслуживания и надежны в работе

Вентиляторы серии KE оснащены двигателями с внешним ротором и крыльчатками с загнутыми вперед лопатками. Корпус изготовлен из стального гальванизированного листа.

Для защиты от перегрева вентиляторы оснащены встроенными термоконтактами с выводами для подключения к устройству защиты двигателя.

Вентиляторы могут устанавливаться в любом положении и легко соединяются с помощью гибких соединений серии DS. Вентиляторы серии KE электрически подключаются к клеммной коробке, установленной на корпусе.

		KE 60-30-4	KE 60-30-6
Напряжение/Частота	В/50 Гц	230	230
Фазность	~	1	1
Потребляемая мощность	Вт	1210	479
Ток	А	5,33	2,21
Макс. расход воздуха	м ³ /с (м ³ /час)	0,80 (2890)	0,64 (2305)
Частота вращения	мин ⁻¹	1340	900
Макс. температура перемещаемого воздуха	°С	65	70
Макс. темп. перемещаемого воздуха при регулировании	°С	60	70
Уровень звукового давления на расстоянии 3 м	дБ(А)	62	55
Вес	кг	28	31
Класс изоляции двигателя		В	В
Класс защиты двигателя		IP 54	IP 54
Емкость конденсатора	мкФ	30	14
Тип термозащиты		STET 10B	STET 10B
Регулятор скорости, 5-ст.	Трансформатор	RTRE 7	RTRE 3
Регулятор, 5-ст. высокая/низкая скорость	Трансформатор	REU 7 + STET 10B	REU 3 + STET 10B
Регулятор скорости, бесшаговый	Тиристор	-	MTY 4AU + STET 10B
Регулятор скорости, электронный		RET, REP, REPT 10	RET, REP, REPT 6
Схема подключения, стр. 11-13		6	6

Принадлежности



DS стр. 509 VK стр. 511 LDR стр. 515 FFK стр. 517 RB стр. 522 VBR стр. 525

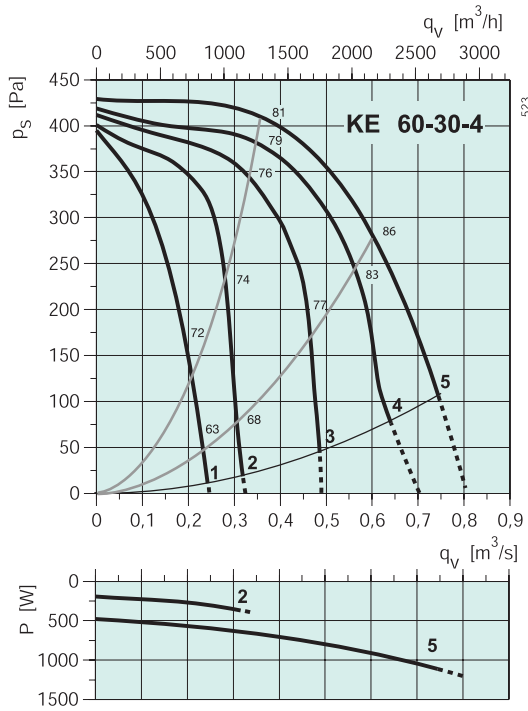

Мин. статический подпор: 125 Па

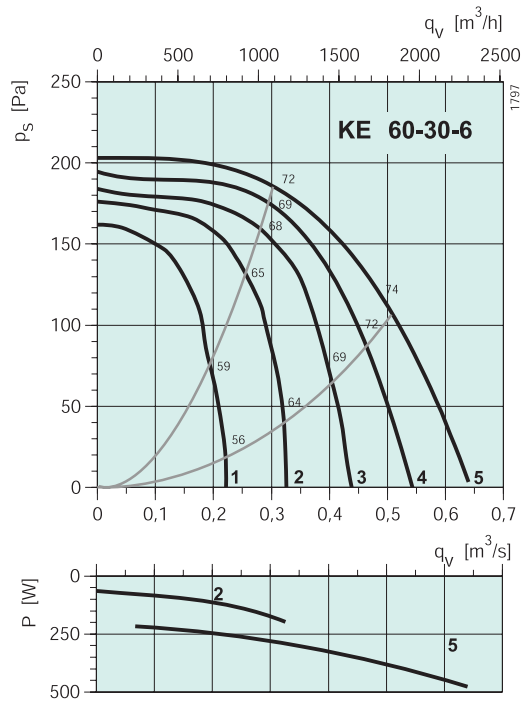

KE 60-30-4

Октавные полосы частот, Гц

	Гц	Общ.	63	125	250	500	1k	2k	4k	8k
L_{WA} к входу	дБ(А)	81	67	79	70	68	71	72	69	69
L_{WA} к выходу	дБ(А)	84	62	79	72	75	79	76	74	68
L_{WA} к окружению	дБ(А)	69	41	63	64	62	63	56	51	49
с LDR 60-30										
L_{WA} к входу	дБ(А)	73	67	71	55	48	40	55	55	58
L_{WA} к выходу	дБ(А)	72	62	71	57	55	48	59	60	57

Условия испытаний: $q_v = 0,47 \text{ м}^3/\text{с}$, $P_s = 378 \text{ Па}$

KE 60-30-6

Октавные полосы частот, Гц

	Гц	Общ.	63	125	250	500	1k	2k	4k	8k
L_{WA} к входу	дБ(А)	72	62	67	65	60	62	62	59	52
L_{WA} к выходу	дБ(А)	75	55	67	63	69	69	67	65	57
L_{WA} к окружению	дБ(А)	62	48	52	59	50	52	49	44	37
с LDR 60-30										
L_{WA} к входу	дБ(А)	64	62	59	50	40	31	45	45	41
L_{WA} к выходу	дБ(А)	62	55	59	48	49	38	50	51	46

Условия испытаний: $q_v = 0,35 \text{ м}^3/\text{с}$, $P_s = 181 \text{ Па}$

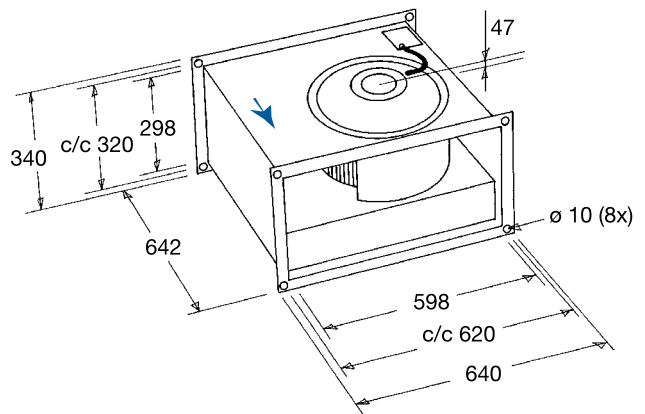

Электрические принадлежности



Трансформатор
стр. 485



Реле термозащиты
стр. 501



Тиристор
стр. 487



Регулятор
стр. 489

Прямоугольные канальные вентиляторы

КТ 60-30



- Возможность регулирования скорости
- Встроенные термоконтакты
- Возможность установки в любом положении
- Не требуют техобслуживания и надежны в работе

Вентиляторы серии КТ оснащены двигателями с внешним ротором и крыльчатками с загнутыми вперед лопатками. Корпус изготовлен из стального гальванизированного листа.

Для защиты от перегрева вентиляторы оснащены встроенными термоконтактами с выводами для подключения к устройству защиты двигателя.

Вентиляторы могут устанавливаться в любом положении и легко соединяются с помощью гибких соединений серии DS. Вентиляторы серии КТ электрически подключаются к клеммной коробке, установленной на корпусе.

		КТ 60-30-4	КТ 60-30-6
Напряжение/Частота	В/50 Гц	400	400
Фазность	~	3	3
Потребляемая мощность	Вт	1360	420
Ток	А	2,36	0,86
Макс. расход воздуха	м³/с (м³/час)	0,95 (3430)	0,51 (2160)
Частота вращения	мин ⁻¹	1280	835
Макс. температура перемещаемого воздуха	°С	40	40
Макс. темп. перемещаемого воздуха при регулировании	°С	40	40
Уровень звукового давления на расстоянии 3 м	дБ(А)	58	49
Вес	кг	29	25
Класс изоляции двигателя		В	F
Класс защиты двигателя		IP 54	IP 54
Тип термозащиты		STDT 16	STDT 16
Регулятор скорости, 5-ст.	Трансформатор	RTRD 4	RTRD 2
Регулятор, 5-ст. высокая/низкая скорость	Трансформатор	RTRDU 4	RTRDU 2
Регулятор скорости, электронный		CXET/AV + PKDT 5	CXET/AV + PKDT 5
Схема подключения, стр. 11-13		8	8

Принадлежности



DS стр. 509 VK стр. 511 LDR стр. 515 FFK стр. 517 RB стр. 522 VBR стр. 525

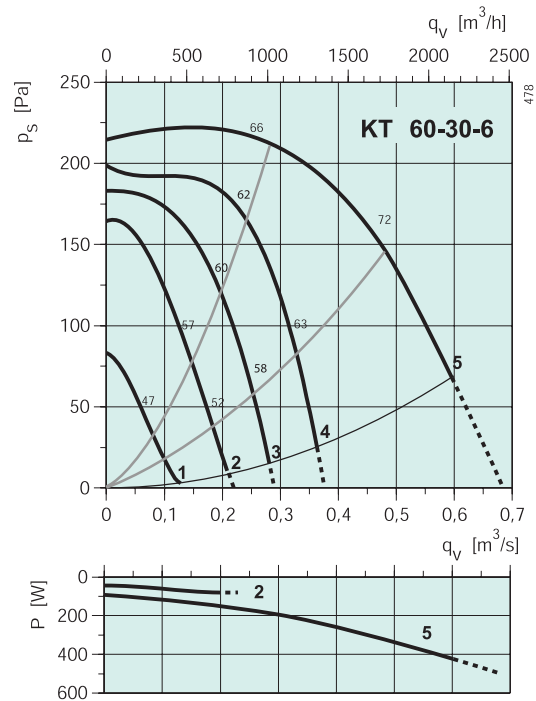
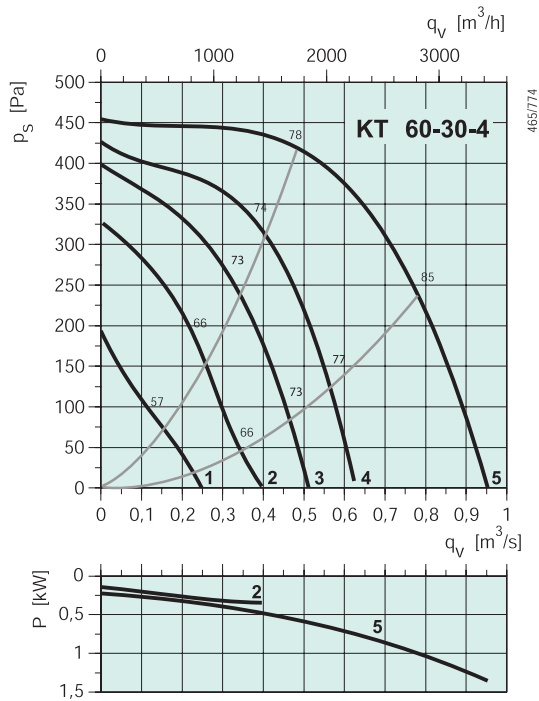

Мин. статический подпор: 70 Па

KT 60-30-4

Октавные полосы частот, Гц

	Гц	Общ.	63	125	250	500	1k	2k	4k	8k
L_{WA} к входу	дБ(A)	78	70	72	68	66	70	71	67	63
L_{WA} к выходу	дБ(A)	81	59	70	68	73	76	73	73	68
L_{WA} к окружению	дБ(A)	65	40	55	60	60	57	54	52	47
с LDR 60-30										
L_{WA} к входу	дБ(A)	71	70	64	53	46	39	54	53	52
L_{WA} к выходу	дБ(A)	67	59	62	53	53	45	56	59	57

Условия испытаний: $q_v = 0,49 \text{ м}^3/\text{с}$, $P_s = 424 \text{ Па}$

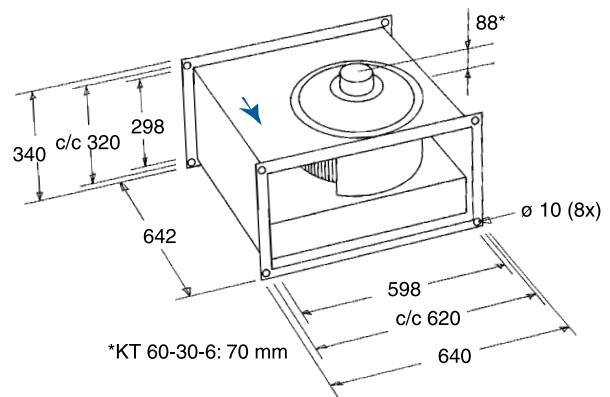

KT 60-30-6

Октавные полосы частот, Гц

	Гц	Общ.	63	125	250	500	1k	2k	4k	8k
L_{WA} к входу	дБ(A)	66	58	62	56	55	58	56	54	46
L_{WA} к выходу	дБ(A)	69	54	64	59	62	62	60	59	51
L_{WA} к окружению	дБ(A)	56	37	51	51	48	46	42	40	35
с LDR 60-30										
L_{WA} к входу	дБ(A)	60	58	54	41	35	27	39	40	35
L_{WA} к выходу	дБ(A)	59	54	56	44	42	31	43	45	40

Условия испытаний: $q_v = 0,26 \text{ м}^3/\text{с}$, $P_s = 219 \text{ Па}$

Электрические принадлежности



Трансформатор
стр. 485



Реле термозащиты
стр. 501



Регулятор
стр. 492

Прямоугольные каналные вентиляторы

KE/КТ 60-35

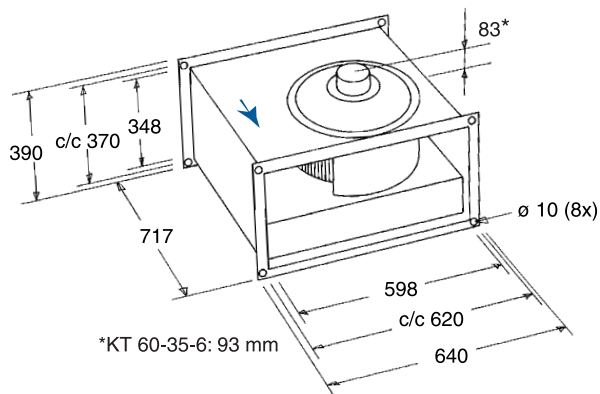

Описание приведено на стр. 118

		KE 60-35-6	КТ 60-35-4	КТ 60-35-6
Напряжение/Частота	В/50 Гц	230	400	400
Фазность	~	1	3	3
Потребляемая мощность	Вт	562	2460	910
Ток	А	2,67	4,12	1,81
Макс. расход воздуха	м ³ /с (м ³ /час)	0,67 (2445)	1,31 (4715)	1,05 (3790)
Частота вращения	мин ⁻¹	545	1250	785
Макс. температура перемещаемого воздуха	°С	40	45	40
Макс. темп. перемещ. воздуха при регулировании	°С	40	45	40
Уровень звукового давления на расстоянии 3 м	дБ(А)	51	61	53
Вес	кг	34	38	34
Класс изоляции двигателя		F	B	B
Класс защиты двигателя		IP 54	IP 54	IP 54
Емкость конденсатора	мкФ	8	-	-
Тип термозащиты		STET 10B	STDT 16	STDT 16
Регулятор скорости, 5-ст.	Трансформатор	RTRE 3	RTRD 7	RTRD 2
Регулятор, 5-ст. высокая/низкая скорость	Трансформатор	REU 3 + STET 10B	RTRDU 7	RTRDU 2
Регулятор скорости, бесшаговый	Тиристор	MTY 4AU + STET 10B	-	-
Регулятор скорости, электронный		RET, REP, REPT 6	CXET/AV, PKDT 5	CXET/AV, PKDT 5
Схема подключения, стр. 11-13		6	6	6

Принадлежности



DS стр. 509 VK стр. 511 LDR стр. 515 FFK стр. 517 RB стр. 522 VBR стр. 525

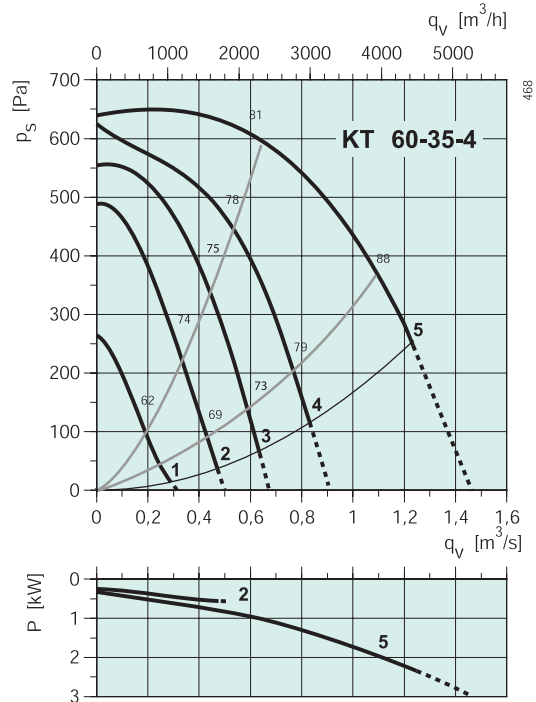
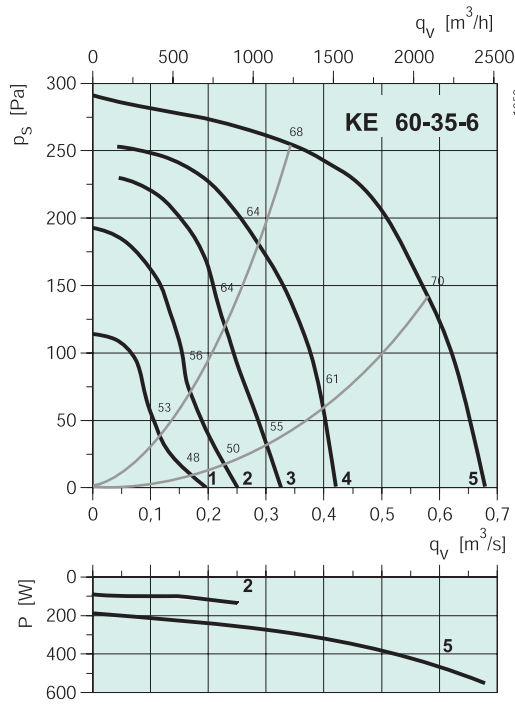

Мин. статический подпор: 250 Па

KE 60-35-6

	Гц	Октавные полосы частот, Гц								
		Общ.	63	125	250	500	1k	2k	4k	8k
L_{WA} к входу	дБ(А)	68	60	62	58	58	59	59	58	51
L_{WA} к выходу	дБ(А)	72	56	62	63	66	65	64	64	55
L_{WA} к окружению	дБ(А)	58	51	51	52	48	51	46	45	37

с LDR 60-35

L_{WA} к входу	дБ(А)	62	60	55	45	41	41	46	48	43
L_{WA} к выходу	дБ(А)	61	56	55	50	49	47	51	54	47

Условия испытаний: $q_v = 0,35 m^3/c$, $P_s = 249$ Па

KT 60-35-4

	Гц	Октавные полосы частот, Гц								
		Общ.	63	125	250	500	1k	2k	4k	8k
L_{WA} к входу	дБ(А)	81	72	77	68	69	73	72	69	65
L_{WA} к выходу	дБ(А)	84	67	74	73	76	79	77	75	70
L_{WA} к окружению	дБ(А)	68	49	62	62	60	60	55	52	48

с LDR 60-35

L_{WA} к входу	дБ(А)	75	72	70	55	52	55	59	59	57
L_{WA} к выходу	дБ(А)	73	67	67	60	59	61	64	65	62

Условия испытаний: $q_v = 0,51 m^3/c$, $P_s = 618$ Па

KT 60-35-6

	Гц	Октавные полосы частот, Гц								
		Общ.	63	125	250	500	1k	2k	4k	8k
L_{WA} к входу	дБ(А)	71	64	67	58	60	61	60	58	54
L_{WA} к выходу	дБ(А)	74	58	65	63	68	67	65	64	57
L_{WA} к окружению	дБ(А)	60	43	52	56	53	50	46	45	40

с LDR 60-35

L_{WA} к входу	дБ(А)	66	64	60	45	43	43	47	48	46
L_{WA} к выходу	дБ(А)	63	58	58	50	51	49	52	54	49

Условия испытаний: $q_v = 0,44 m^3/c$, $P_s = 279$ Па

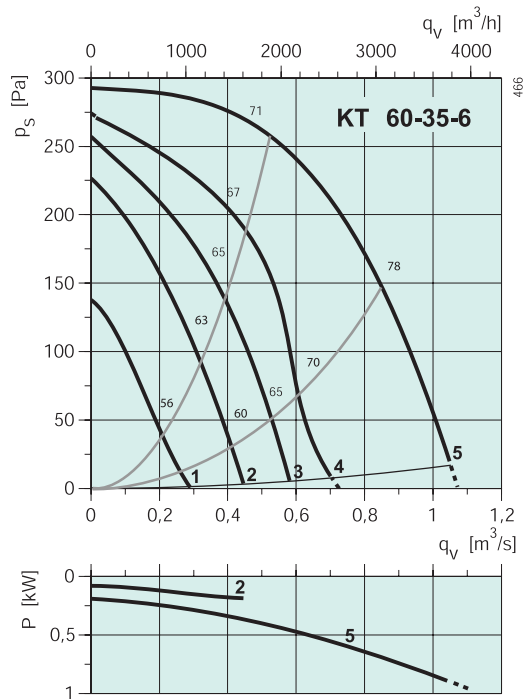

Мин. статический подпор: 15 Па

Электрические принадлежности



Трансформатор
стр. 485



Реле термозащиты
стр. 501



Тиристор
стр. 487

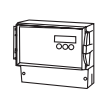

Регулятор
стр. 489

Прямоугольные каналные вентиляторы

КТ 70-40

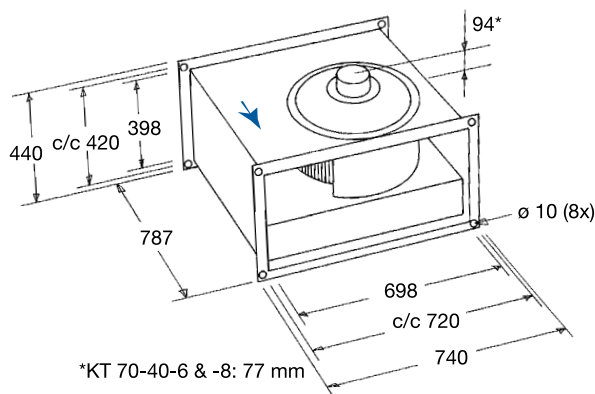

- Возможность регулирования скорости
- Встроенные термоконтакты
- Возможность установки в любом положении
- Не требуют техобслуживания и надежны в работе

Вентиляторы серии КТ оснащены двигателями с внешним ротором и крыльчатками с загнутыми вперед лопатками. Корпус изготовлен из стального гальванизированного листа.

Для защиты от перегрева вентиляторы оснащены встроенными термоконтактами с выводами для подключения к устройству защиты двигателя.

Вентиляторы могут устанавливаться в любом положении и легко соединяются с помощью гибких соединений серии DS. Вентиляторы серии КТ электрически подключаются к клеммной коробке, установленной на корпусе.

		КТ 70-40-4	КТ 70-40-6	КТ 70-40-8
Напряжение/Частота	В/50 Гц	400	400	400
Фазность	~	3	3	3
Потребляемая мощность	Вт	3616	1628	950
Ток	А	6,04	3	1,89
Макс. расход воздуха	м ³ /с (м ³ /час)	1,45 (5220)	1,46 (5270)	1,28 (4600)
Частота вращения	мин ⁻¹	1295	805	660
Макс. температура перемещаемого воздуха	°С	40	50	60
Макс. темп. перемещ. воздуха при регулировании	°С	40	50	60
Уровень звукового давления на расстоянии 3 м	дБ(А)	66	56	50
Вес	кг	60	43	39
Класс изоляции двигателя		B	F	B
Класс защиты двигателя		IP 54	IP 54	IP 54
Тип термозащиты		STDT 16	STDT 16	STDT 16
Регулятор скорости, 5-ст.	Трансформатор	RTRD 7	RTRD 4	RTRD 4
Регулятор скорости, 5-ст.	Трансформатор	RTRDU 7	RTRDU 4	RTRDU 4
Регулятор скорости, электронный		CXET/AV + PKDT 12	CXET/AV + PKDT 5	CXET/AV + PKDT 5
Схема подключения, стр. 11-13		8	8	8

Принадлежности



DS стр. 509 VK стр. 511 LDR стр. 515 FFK стр. 517 RB стр. 522 VBR стр. 525

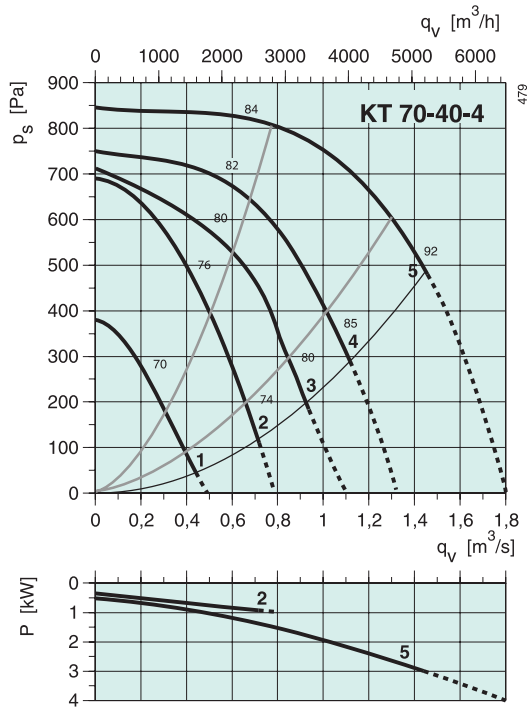

Мин. статический подпор: 490 Па

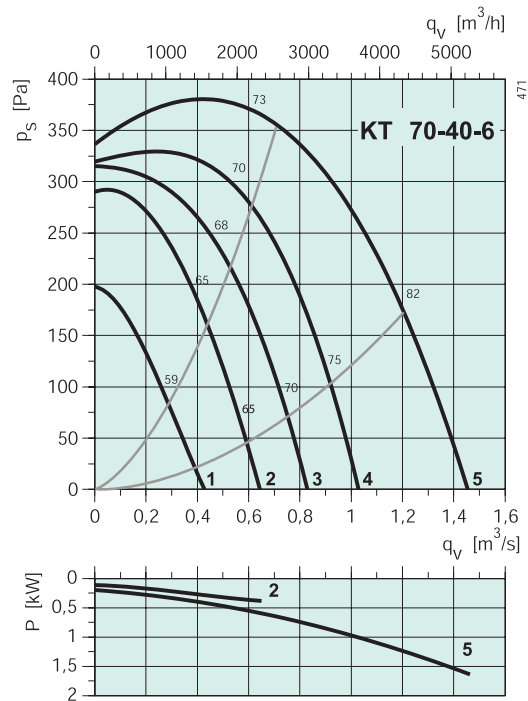

KT 70-40-4

	Гц	Октавные полосы частот, Гц								
		Общ.	63	125	250	500	1k	2k	4k	8k
L_{WA} к входу	дБ(А)	84	79	78	70	70	75	74	71	68
L_{WA} к выходу	дБ(А)	86	73	76	75	79	81	79	77	72
L_{WA} к окружению	дБ(А)	73	56	65	67	65	68	63	63	59
с LDR 70-40										
L_{WA} к входу	дБ(А)	80	79	71	59	56	61	64	63	62
L_{WA} к выходу	дБ(А)	78	73	69	64	65	67	69	69	66

Условия испытаний: $q_v = 0,68 \text{ м}^3/\text{с}$, $P_s = 818 \text{ Па}$

KT 70-40-6

	Гц	Октавные полосы частот, Гц								
		Общ.	63	125	250	500	1k	2k	4k	8k
L_{WA} к входу	дБ(А)	73	67	66	60	63	65	63	61	55
L_{WA} к выходу	дБ(А)	77	64	67	65	70	70	68	67	60
L_{WA} к окружению	дБ(А)	63	49	57	57	59	55	50	46	41
с LDR 70-40										
L_{WA} к входу	дБ(А)	68	67	59	49	49	51	53	53	49
L_{WA} к выходу	дБ(А)	68	64	60	54	56	56	58	59	54

Условия испытаний: $q_v = 0,54 \text{ м}^3/\text{с}$, $P_s = 397 \text{ Па}$

KT 70-40-8

	Гц	Октавные полосы частот, Гц								
		Общ.	63	125	250	500	1k	2k	4k	8k
L_{WA} к входу	дБ(А)	69	61	62	59	60	61	60	59	51
L_{WA} к выходу	дБ(А)	73	55	61	63	69	66	65	64	55
L_{WA} к окружению	дБ(А)	57	35	49	51	50	51	45	42	36
с LDR 70-40										
L_{WA} к входу	дБ(А)	63	61	55	48	46	47	50	51	45
L_{WA} к выходу	дБ(А)	63	55	54	52	55	52	55	56	49

Условия испытаний: $q_v = 0,48 \text{ м}^3/\text{с}$, $P_s = 207 \text{ Па}$

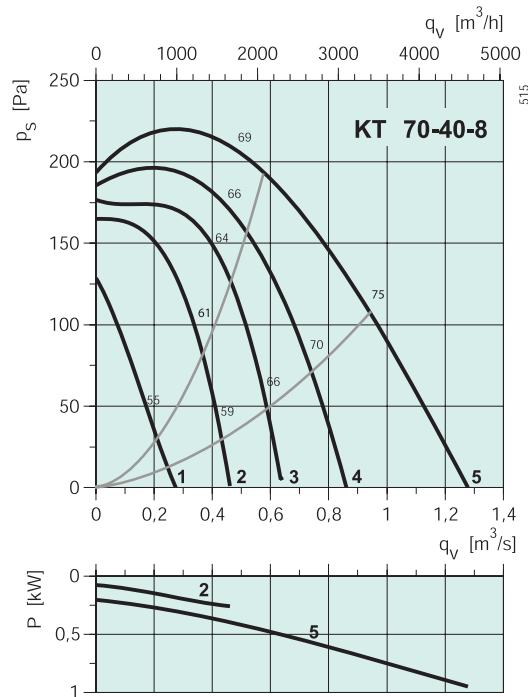

Электрические принадлежности



Трансформатор
стр. 485



Реле термозащиты
стр. 501



Регулятор
стр. 492

Прямоугольные канальные вентиляторы

КТ 80-50

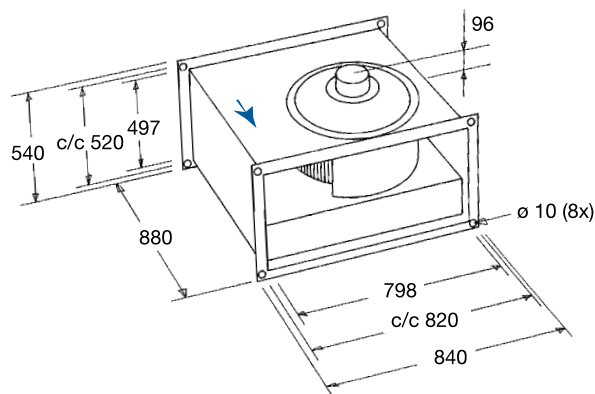

- Возможность регулирования скорости
- Встроенные термоконтакты
- Возможность установки в любом положении
- Не требуют техобслуживания и надежны в работе

Вентиляторы серии КТ оснащены двигателями с внешним ротором и крыльчатками с загнутыми вперед лопатками. Корпус изготовлен из стального гальванизированного листа.

Для защиты от перегрева вентиляторы оснащены встроенными термоконтактами с выводами для подключения к устройству защиты двигателя.

Вентиляторы могут устанавливаться в любом положении и легко соединяются с помощью гибких соединений серии DS. Вентиляторы серии КТ электрически подключаются к клеммной коробке, установленной на корпусе.

		КТ 80-50-4	КТ 80-50-6	КТ 80-50-8
Напряжение/Частота	В/50 Гц	400	400	400
Фазность	~	3	3	3
Потребляемая мощность	Вт	4920	2670	1140
Ток	А	8,10	4,91	2,40
Макс. расход воздуха	м ³ /с (м ³ /час)	1,93 (6960)	2,10 (7550)	1,49 (5380)
Частота вращения	мин ⁻¹	1310	840	555
Макс. температура перемещаемого воздуха	°С	40	40	40
Макс. темп. перемещ. воздуха при регулировании	°С	40	40	40
Уровень звукового давления на расстоянии 3 м	дБ(А)	68	60	59
Вес	кг	78	71	63
Класс изоляции двигателя		B	B	B
Класс защиты двигателя		IP 54	IP 54	IP 54
Тип термозащиты		STDT 16	STDT 16	STDT 16
Регулятор скорости, 5-ст.	Трансформатор	RTRD 14	RTRD 7	RTRD 4
Регулятор, 5-ст. высокая/низкая скорость	Трансформатор	-	RTRDU 7	RTRDU 4
Регулятор скорости, электронный		CXET/AV + PKDT 12	CXET/AV + PKDT 5	CXET/AV + PKDT 5
Схема подключения, стр. 11-13		8	8	8

Принадлежности

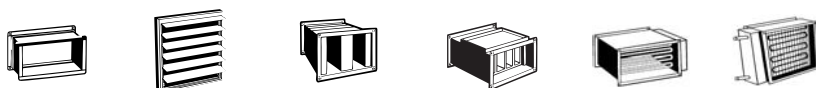

DS стр. 509 VK стр. 511 LDR стр. 515 FFK стр. 517 RB стр. 522 VBR стр. 525

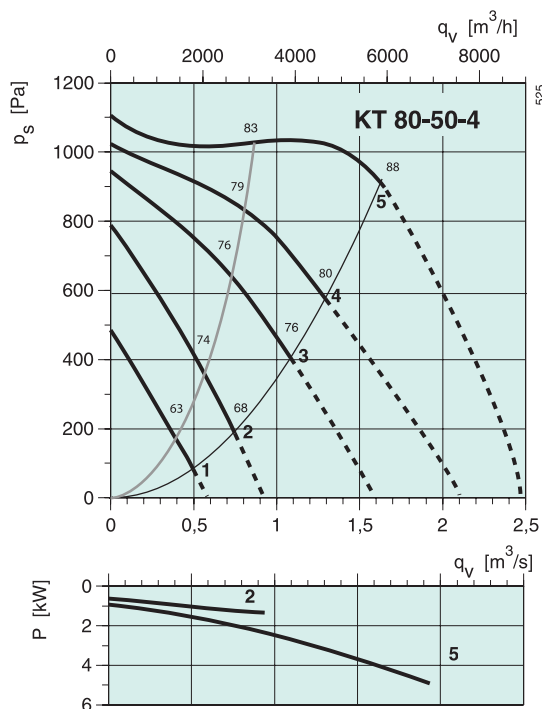

Мин. статический подпор: 900 Па

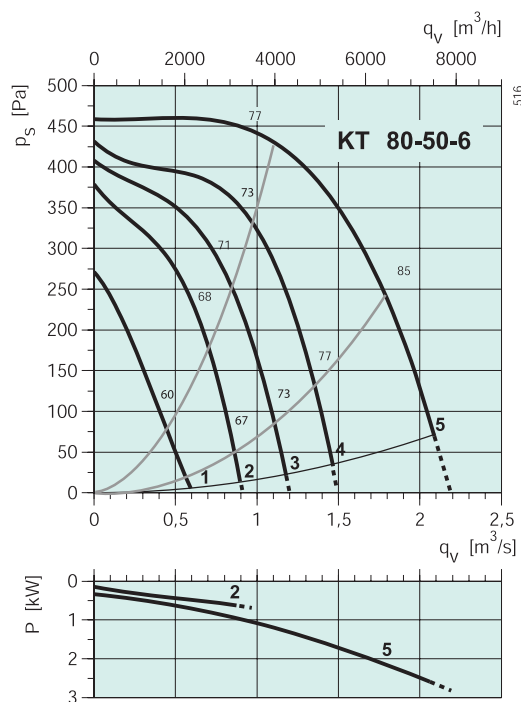

Мин. статический подпор: 70 Па

KT 80-50-4

	Гц	Октавные полосы частот, Гц								
		Общ.	63	125	250	500	1k	2k	4k	8k
L_{WA} к входу	дБ(A)	83	72	75	75	71	76	75	71	67
L_{WA} к выходу	дБ(A)	90	71	78	77	82	86	84	81	75
L_{WA} к окружению	дБ(A)	75	57	68	69	67	69	64	60	58
с LDR 80-50										
L_{WA} к входу	дБ(A)	76	72	69	67	61	65	67	65	64
L_{WA} к выходу	дБ(A)	82	71	72	69	72	75	76	75	72

Условия испытаний: $q_v = 1,05 \text{ м}^3/\text{с}$, $P_s = 1045 \text{ Па}$

KT 80-50-6

	Гц	Октавные полосы частот, Гц								
		Общ.	63	125	250	500	1k	2k	4k	8k
L_{WA} к входу	дБ(A)	77	65	68	65	69	72	71	67	61
L_{WA} к выходу	дБ(A)	82	63	68	69	77	76	75	72	66
L_{WA} к окружению	дБ(A)	67	49	57	60	62	60	55	51	50
с LDR 80-50										
L_{WA} к входу	дБ(A)	70	65	62	57	59	61	63	61	58
L_{WA} к выходу	дБ(A)	74	63	62	61	67	65	67	66	63

Условия испытаний: $q_v = 0,98 \text{ м}^3/\text{с}$, $P_s = 458 \text{ Па}$

KT 80-50-8

	Гц	Октавные полосы частот, Гц								
		Общ.	63	125	250	500	1k	2k	4k	8k
L_{WA} к входу	дБ(A)	69	60	60	59	59	62	62	58	50
L_{WA} к выходу	дБ(A)	73	55	60	63	68	66	66	64	54
L_{WA} к окружению	дБ(A)	66	46	52	56	55	53	54	57	64
с LDR 80-50										
L_{WA} к входу	дБ(A)	63	60	54	51	49	51	54	52	47
L_{WA} к выходу	дБ(A)	65	55	54	55	58	55	58	58	51

Условия испытаний: $q_v = 0,71 \text{ м}^3/\text{с}$, $P_s = 251 \text{ Па}$

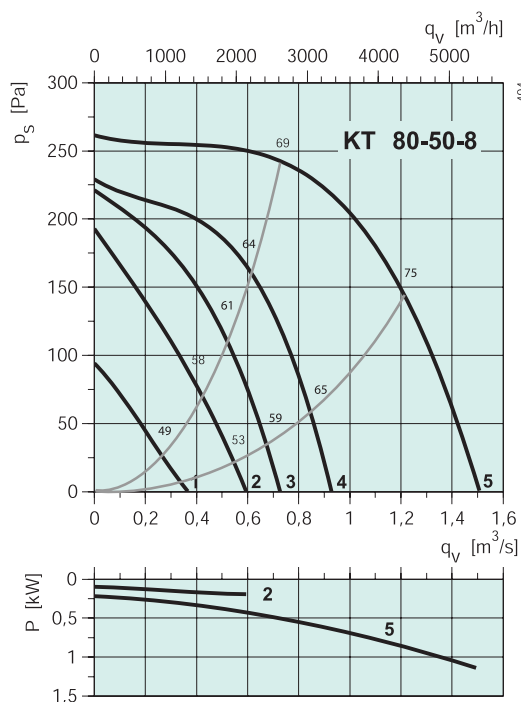

Электрические принадлежности



Трансформатор
стр. 485



Реле термозащиты
стр. 501



Регулятор
стр. 492

Прямоугольные канальные вентиляторы

КТ 100-50



- Возможность регулирования скорости
- Встроенные термоконтакты
- Возможность установки в любом положении
- Не требуют техобслуживания и надежны в работе

Вентиляторы серии КТ оснащены двигателями с внешним ротором и крыльчатками с загнутыми вперед лопатками. Корпус изготовлен из стального гальванизированного листа.

Для защиты от перегрева вентиляторы оснащены встроенными термоконтактами с выводами для подключения к устройству защиты двигателя.

Вентиляторы могут устанавливаться в любом положении и легко соединяются с помощью гибких соединений серии DS. Вентиляторы серии КТ электрически подключаются к клеммной коробке, установленной на корпусе.

		КТ 100-50-6	КТ 100-50-8
Напряжение/Частота	В/50 Гц	400	400
Фазность	~	3	3
Потребляемая мощность	Вт	3810	2290
Ток	А	6,79	4,67
Макс. расход воздуха	м ³ /с (м ³ /час)	2,47 (8895)	2,29 (8260)
Частота вращения	мин ⁻¹	835	615
Макс. температура перемещаемого воздуха	°С	40	40
Макс. темп. перемещаемого воздуха при регулировании	°С	40	40
Уровень звукового давления на расстоянии 3 м	дБ(А)	62	58
Вес	кг	95	95
Класс изоляции двигателя		F	F
Класс защиты двигателя		IP 54	IP 54
Тип термозащиты		STDT 16	STDT 16
Регулятор скорости, 5-ст.	Трансформатор	RTRD 7	RTRD 7
Регулятор, 5-ст. высокая/низкая скорость	Трансформатор	RTRDU 7	RTRDU 7
Регулятор скорости, электронный		CXET/AV + PKDT 12	CXET/AV + PKDT 5
Схема подключения, стр. 11-13		8	8

Принадлежности



DS стр. 509 VK стр. 511 LDR стр. 515 FFK стр. 517 RB стр. 522 VBR стр. 525

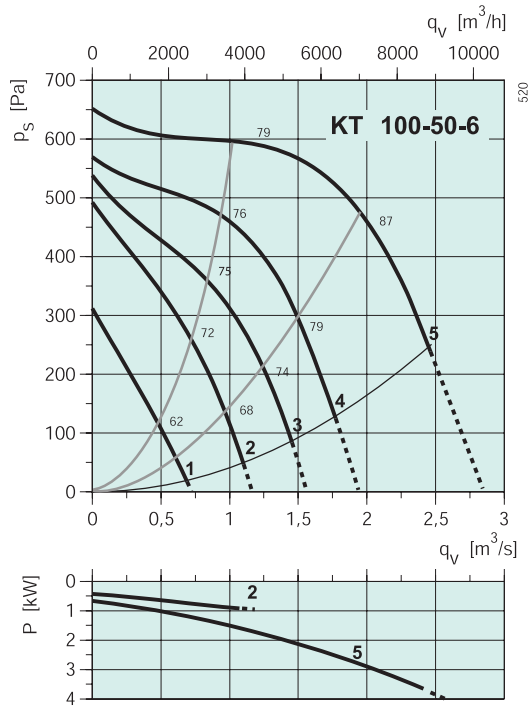

Мин. статический подпор: 250 Па

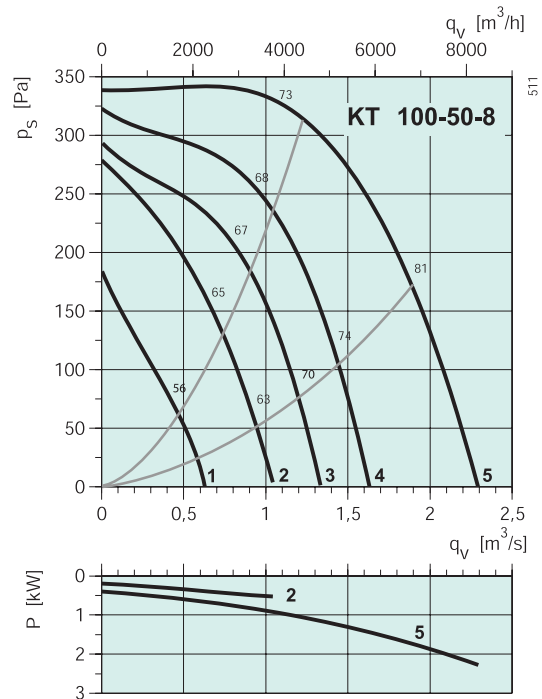

KT 100-50-6

Октавные полосы частот, Гц

	Гц	Общ.	63	125	250	500	1k	2k	4k	8k
L_{WA} к входу	дБ(A)	79	72	69	65	71	72	72	69	65
L_{WA} к выходу	дБ(A)	84	69	72	72	78	79	77	74	69
L_{WA} к окружению	дБ(A)	69	54	65	61	63	61	58	53	53
с LDR 100-50										
L_{WA} к входу	дБ(A)	74	72	63	57	61	61	64	63	62
L_{WA} к выходу	дБ(A)	77	69	66	64	68	68	69	68	66

Условия испытаний: $q_v = 1,14 \text{ м}^3/\text{с}$, $P_s = 613 \text{ Па}$

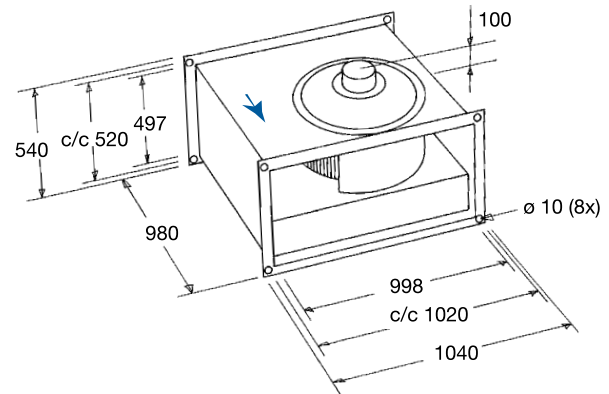

KT 100-50-8

Октавные полосы частот, Гц

	Гц	Общ.	63	125	250	500	1k	2k	4k	8k
L_{WA} к входу	дБ(A)	73	65	63	61	65	65	66	63	56
L_{WA} к выходу	дБ(A)	78	62	64	67	72	71	71	68	61
L_{WA} к окружению	дБ(A)	65	47	56	59	59	57	56	54	46
с LDR 100-50										
L_{WA} к входу	дБ(A)	68	65	57	53	55	54	58	57	53
L_{WA} к выходу	дБ(A)	70	62	58	59	62	60	63	62	58

Условия испытаний: $q_v = 1,02 \text{ м}^3/\text{с}$, $P_s = 331 \text{ Па}$

Электрические принадлежности



Трансформатор
стр. 485



Реле термозащиты
стр. 501



Регулятор
стр. 492